

54114100	DATENBLATT	
Gültig ab: 30.09.2024	SKINTOP® HYGIENIC NPT / HYGIENIC-R NPT	

Die SKINTOP® HYGIENIC(-R) ist eine hochwertige Kabel- und Leitungseinführung, die für hygienekritische Bereiche entwickelt wurde. Das innovative Hygienic Design verhindert ein Kontaminationsrisiko an Nahrungsmittelmaschinen, -anlagen oder -Komponenten. Durch ihre Eigenschaften – unter anderem eine hohe chemische und mechanische Beständigkeit – bietet die Kabelverschraubung Qualität und Sicherheit in der Lebensmittel-, Pharma- und Chemieindustrie.



Material:

Zwischenstutzen	Edelstahl – V4A (1.4404 / 316L)
Hutmutter	Edelstahl – V4A (1.4404 / 316L)
Einsatz mit Lamellenkorb	Polyamid
Dichtungen	Spezial-Elastomer – Konform FDA 21 CFR 177.2600

Technische Merkmale:

Anschlussgewinde	NPT 1/4" – NPT 3/4" nach ASME B1.20.1-2013	
Schutzart	IP68 – 10 bar, Prüfung nach EN 60529 IP69 nach EN 60529	
NEMA Type Rating	Type 1, Type 2, Type 4X, Type 6, Type 12	
Zugentlastung	Kategorie A	
Typausführung	HYGIENIC NPT	Standard
	HYGIENIC-R NPT	mit Reduzierungsdichteinsatz (für kleinere Kabeldurchmesser)
Temperaturbereich	-20 °C bis +100 °C	

Weitere Eigenschaften:

- Hohe Funktionssicherheit
- Optimale Zugentlastung
- Große variable Klemmbereiche
- Hygienische Ausführung
- Produktzone (Food)

Approbationen



UL File Nr. 79903
(Prüfung nach UL514B)
UL-Zulassung für Größen M12x1,5 bis M25x1,5

Referenz Normen:

DIN EN ISO 14159
Sicherheit von Maschinen – Hygieneanforderungen an die Gestaltung von Maschinen

DIN EN 1672-2
Nahrungsmittelmaschinen – Allgemeine Gestaltungsleitsätze - Teil 2: Hygieneanforderungen



Passendes Zubehör:

SKINDICHT® SM-NPT

Ersteller: MAAU1/PDP Freigegeben: DAMU1/PDP	Dokument: DB54114100DE Version: 03	Seite 1 von 2
------------------------------------------------	---------------------------------------	---------------

54114100	DATENBLATT	
Gültig ab: 30.09.2024	SKINTOP® HYGIENIC NPT / HYGIENIC-R NPT	

Produktzeichnung:

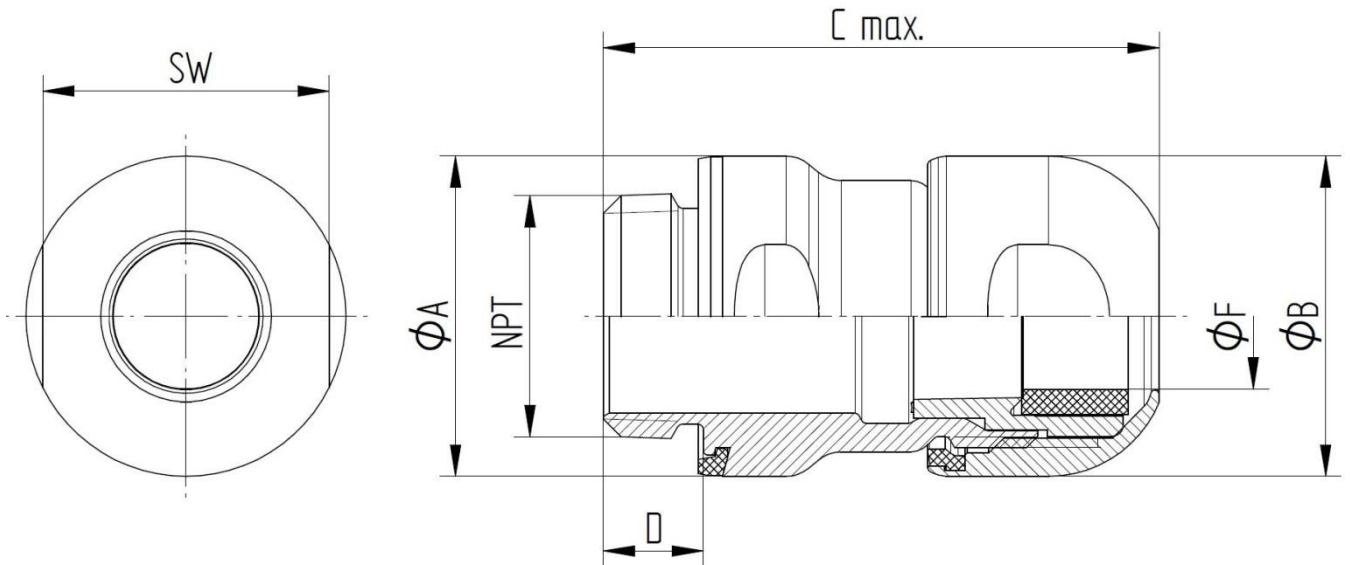

SKINTOP® HYGIENIC NPT

Artikel Nr.	Artikelbezeichnung	M	SW [mm]	Ø A [mm]	Ø B [mm]	C max. [mm]	D [mm]	Ø F [mm] EN 62444 Klemmbereich	Ø F [mm] EHEDG Klemmbereich
54114100	SKINTOP HYGIENIC NPT 1/4"	1/4"	16	18,8	18,8	39,5	7,0	4,0 - 6,0	4,0 - 5,0
54114110	SKINTOP HYGIENIC NPT 3/8"	3/8"	20	22,8	22,8	42,5	7,8	6,5 - 9,0	6,5 - 8,0
54114120	SKINTOP HYGIENIC NPT 1/2"	1/2"	24	26,8	26,8	47	8,4	9,0 - 12,0	9,0 - 10,5
54114130	SKINTOP HYGIENIC NPT 3/4"	3/4"	29	31,8	31,8	50	8,8	11,5 - 15,5	11,5 - 14,0

SKINTOP® HYGIENIC-R NPT

Artikel Nr.	Artikelbezeichnung	M	SW [mm]	Ø A [mm]	Ø B [mm]	C max. [mm]	D [mm]	Ø F [mm] EN 62444 Klemmbereich	Ø F [mm] EHEDG Klemmbereich
54114200	SKINTOP HYGIENIC-R NPT 1/4"	1/4"	16	18,8	18,8	39,5	7,0	3,0 - 4,5	3,0 - 4,5
54114210	SKINTOP HYGIENIC-R NPT 3/8"	3/8"	20	22,8	22,8	42,5	7,8	4,5 - 7,0	4,5 - 7,0
54114220	SKINTOP HYGIENIC-R NPT 1/2"	1/2"	24	26,8	26,8	47	8,4	7,0 - 10,0	7,0 - 10,0
54114230	SKINTOP HYGIENIC-R NPT 3/4"	3/4"	29	31,8	31,8	50	8,8	9,0 - 12,5	9,5 - 12,5

Weitere Angaben entnehmen Sie bitte unserem aktuellen Katalog.

Bei Beständigkeitsfragen über aggressive Medien oder bestimmte Öle kann unser Labor Sie gerne beraten.

Ersteller: MAAU1/PDP Freigegeben: DAMU1/PDP	Dokument: DB54114100DE Version: 03	Seite 2 von 2
------------------------------------------------	---------------------------------------	---------------